

ES7170 White Edition

L'Innovazione Esclusiva per i Campionari Tessili

Un prodotto unico sul mercato, ideato su misura per dare
dare risalto ai tuoi tessuti e cartoncini neri.

Spettabile Arcobaleno 2 Campionari

All'attenzione del Titolare

Sig. Mattia Pertel

I Compromessi del Bianco Tradizionale



Costi Proibitivi

Le tradizionali macchine grafiche a 4 o 5 colori comportano costi di acquisto ed esercizio insostenibili per la produzione interna di campionari.



Tipografie Esterne Lente

Esternalizzare la stampa su supporti scuri genera colli di bottiglia, ritardi nelle consegne e perdita di controllo sul flusso di lavoro.



Complessità Inutile

L'ingombro e la difficile manutenzione dei sistemi complessi rubano spazio e tempo prezioso alla tua linea produttiva.

L'Ingegnerizzazione Esclusiva

Abbiamo riprogettato l'affidabilità.



La meccanica indistruttibile ottimizzata
per depositare bianco puro
direttamente sui tuoi supporti scuri.

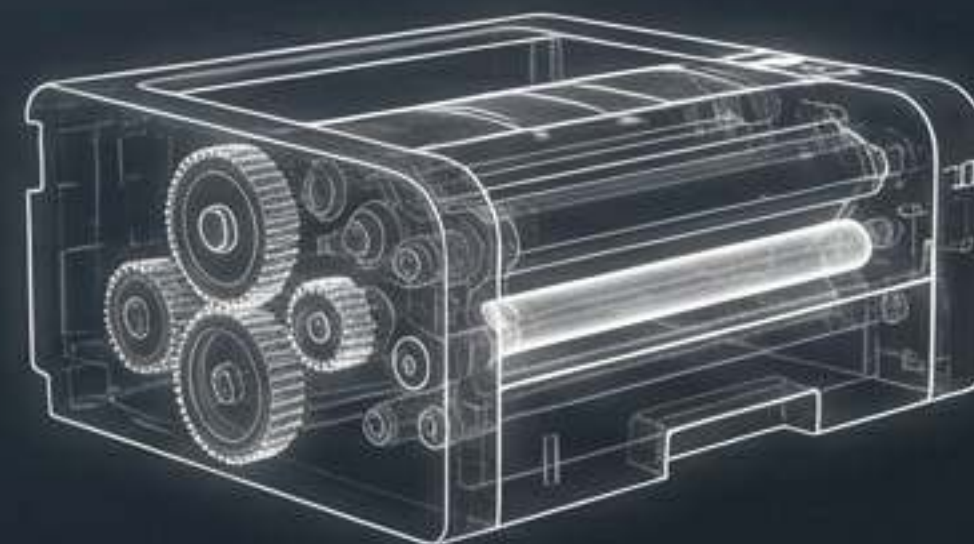

Ideata in esclusiva dal nostro team per i leader del settore tessile. Questa versione speciale rivoluziona la stampa monocromatica: abbiamo sostituito il tradizionale toner nero con un toner bianco brillante ad altissima coprenza.

I Tre Pilastri del Vantaggio Competitivo



Abbattimento dei Costi

Costo per pagina drasticamente inferiore rispetto alle costose stampanti dotate di toner bianco standard.



Efficienza Operativa

Macchina Plug & Play, sempre pronta all'uso. Semplifica la creazione di etichette e listini.



Esclusività Garantita

Un prodotto di nicchia ingegnerizzato appositamente per le sfide materiche del settore tessile.

Il Paradigma dei Costi e dell'Efficienza

Parametro	Stampanti Standard 4/5 Colori	ES7170 White Edition
Costo per Pagina	Alto / Proibitivo	Drasticamente Inferiore
Ingombro Macchina	Sistemi da pavimento voluminosi	Compatta e integrabile (522 x 564 mm)
Manutenzione	Complessa, richiede tecnici specializzati	Semplificata, componenti modulari
Configurazione	Lunga fase di calibrazione grafica	Pronta all'uso immediato



Anatomia della Precisione

Risoluzione Reale: 1200 x 1200 dpi

Non solo coprenza, ma nitidezza assoluta. La tecnologia LED proprietaria garantisce testi millimetrici, codici a barre perfettamente leggibili e loghi vettoriali impeccabili sui tuoi cartoncini neri.

- Testi nitidi anche a corpi piccolissimi.
- Altissima opacità del bianco alla prima passata.

Progettata per i Materiali Difficili

Il Percorso Carta Lineare

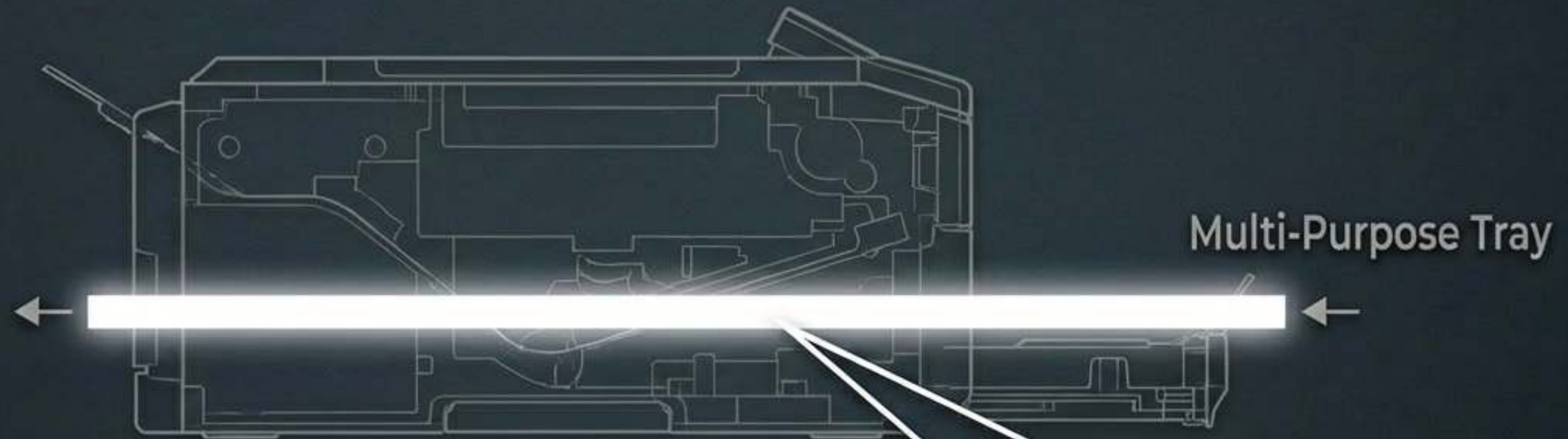

I cartoncini rigidi non devono curvarsi.
L'architettura interna offre un percorso carta quasi perfettamente piatto dal vassoio bypass fino all'uscita posteriore.

Rischio di inceppamento e piegatura dei cartellini rigidi totalmente azzerato.

L'Alimentatore Multiplo (MPT) in Azione

Gestione Estrema delle Grammature

Fino a 250 g/m²

Supporta senza problemi grammature pesanti da 64 fino a 250 g/m^e. Ideale per cartoncini neri rigidi e copertine.

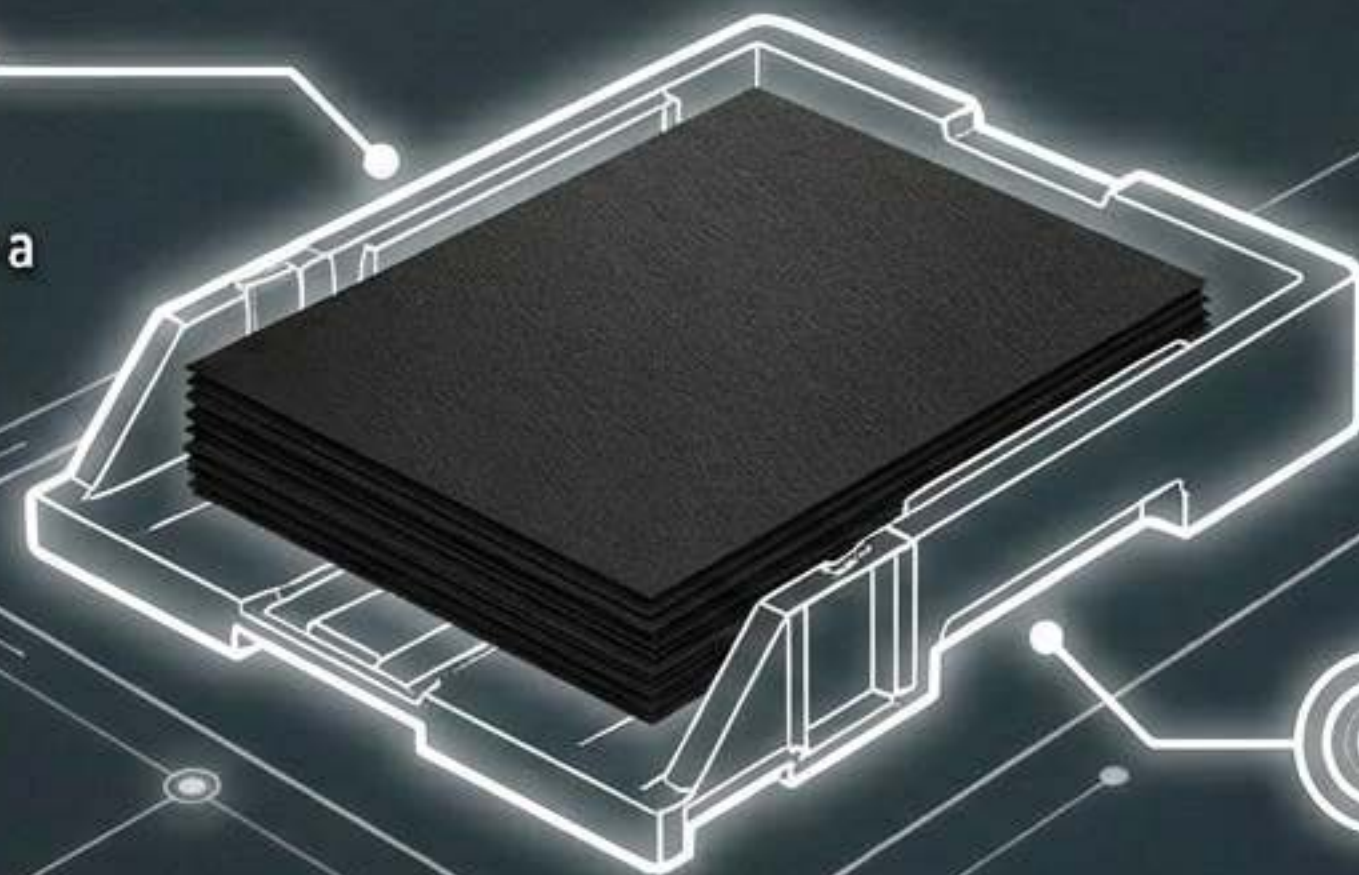

Capacità 100 Fogli

Ospita fino a 100 fogli speciali, riducendo i continui ricarichi manuali durante la produzione massiva.

Meno interruzioni manuali, più produzione continua per i tuoi campionari.

Capacità Operativa Estesa

Oltre i Supporti Speciali

Mentre l'MPT è dedicato ai cartoncini ad alto spessore, la macchina è pronta per sostenere grandi volumi di stampa su carte scure più leggere per la tua modulistica aziendale.



530 Fogli
Capacità del cassetto standard.

64 – 220 g/m²
Range di grammatura supportata dal cassetto principale. Ideale per buste, carta intestata luxury o inserti.

Formati Personalizzati: Oltre lo Standard

Il limite non è la macchina, è la tua creatività.



Stampa agevolmente espositori continui o lunghi campionari tessili a cascata con un solo clic.

Prestazioni e Affidabilità Sotto Sforzo



Produttività industriale ad alta velocità in un design incredibilmente compatto.



CPU ARM9 per l'elaborazione istantanea di grafiche vettoriali e file PDF complessi.



Tempo di uscita della prima stampa. Operativa e pronta all'uso in meno di 35 secondi.

Ciclo di lavoro ingegnerizzato per sostenere i ritmi serrati della produzione tessile stagionale.

Efficienza Energetica e Sostenibilità

Massima resa, minimo consumo operativo.



Deep Sleep Mode

Consumo energetico ridotto a soli 2 Watt in fase di inattività prolungata.



Architettura Digitale

Tecnologia LED ecocompatibile ad alta efficienza e ridotto impatto ambientale.



Risparmio Toner

Funzioni intelligenti per ottimizzare la stesura del bianco e abbattere i costi per singola etichetta.

Campi di Utilizzo e Ispirazione

Dalla prototipazione alla produzione finale: la ES7170 White Edition eleva ogni aspetto della tua identità visiva materica.



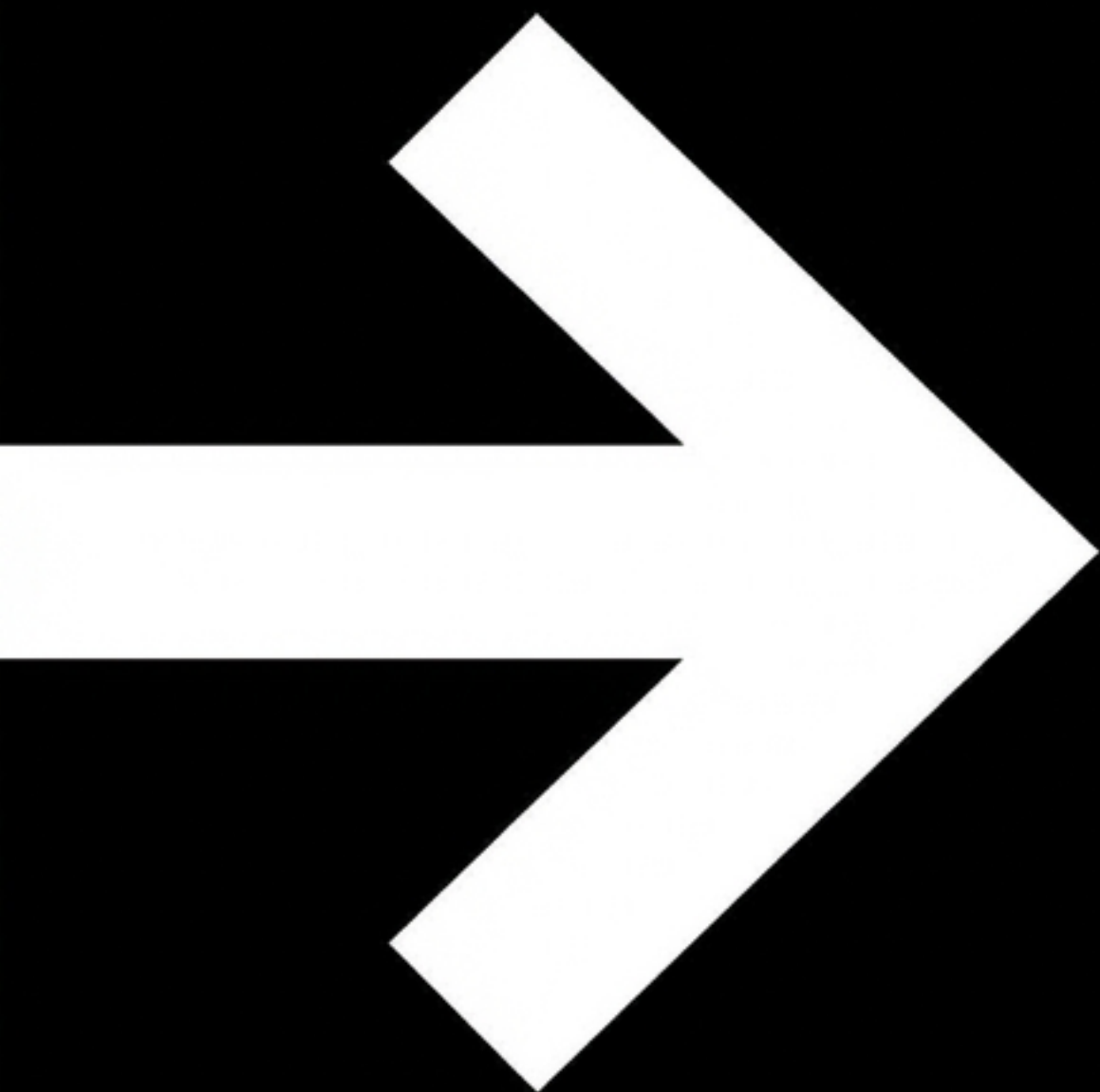

Trasforma la presentazione dei tuoi campionari.

Riduci drasticamente i costi di produzione senza rinunciare all'esclusività del bianco puro. Contattaci oggi stesso per richiedere una prova di stampa gratuita direttamente sui tuoi cartoncini neri.

Distributore Ufficiale - Divisione Printing Tessile
+39 327 227 6456
clienti@tonerpro.it
www.tonerpro.it